

Vannpumpeverktøy

SMP-507000



Instruksjon



Demontering av vannpumpe Volkswagen T5 & Touareg 2.5D

Motorkoder BAC | BLK | BPD | BPE

Før utførelse av reparasjon, sjekk temperatur og slipp ut trykk om nødvendig

Innhold

PRODUKTBESKRIVELSE	OEM CODE
Spesialnøkkel	T10225
Avtrekker	T10221A
Justert Avtrekker	T10222A

Instruksjon

Motorkode BAC | BLK KUN

Løsne eksosrør, starter og katalysator fra turbolader og girkasse.
(Katalysator kan henge ved)

Motor kode BPD | BPE KUN

Demontér eksos resirkulasjons-kjøleren og partikkelfilter

ALLE MOTORER

1. Drener kjølevæsken
2. Demontér dreneringspluggene
3. Demontér kjølepumpedeksel
4. Fjern lydisolasjonen til sylindrer 1 på enden av motorblokka

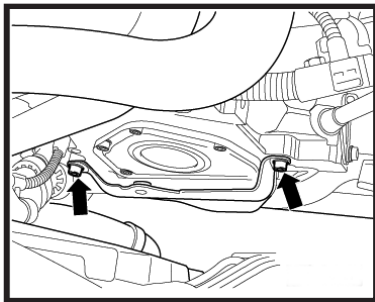

5. Løsne boltene og fjern braketten fra støy-isolasjonsdekslet

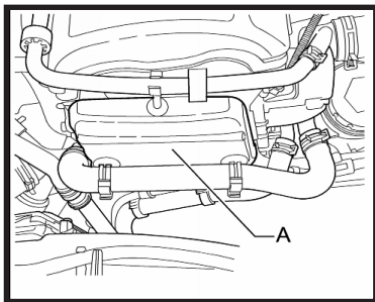

NB Alltid ny pakning/forsegling ved demontering av deksel

6. Bruk spesialnøkkel (A). Bolt på veivakselen ved å vri bolten gjennom senteret på verktøyet og inn på veivakselen og skru til med 20Nm (kun en posisjon vil tillate denne bolten å passe slik at korrekt plassering er sikret)

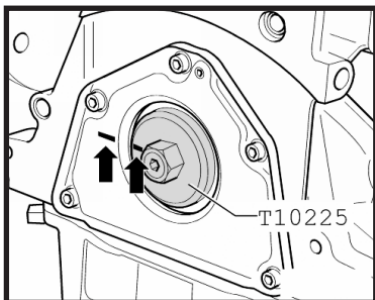

7. Kontroller at motoren har posisjon TDC

8. Bruk passende nøkkel til å løsne mutteren på kjølepumpa

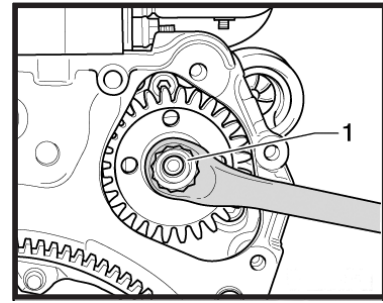

NB Eldre motorer av denne type hadde utilstrekkelig klaring bak kjølepumpens girhjul til å passe avtrekkeren. I så fall, løsne girhjulet ved å banke lett på sidene av girhjulet med en hammer og en messingdor

10. Tilpass avtrekker (B) som vist og vri 6-kant mutter (med passende nøkkel) med klokka til girhjulet kan fjernes fra pumpe

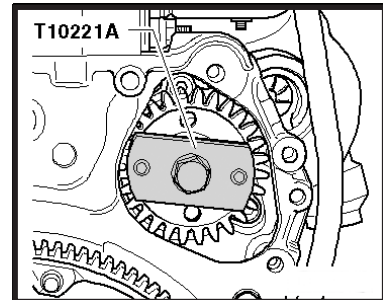

11. Skru løs kjølepumpas festebolter som vist

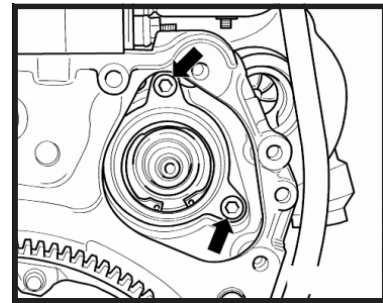

12. Før tilpasning av avtrekker (C) juster den ved å vri ut eller inn til spindelens 6-kant er på linje med verktøyets overflate (skygget/nedtonet)

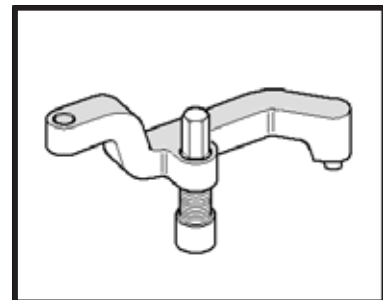

13. Tilpass justert avtrekker (C) ved å vri bolten med klokka til avtrekkeren får kontakt med sylindreblokka for så å kunne trekke kjølepumpa ut

